

aps®



DİK MİLLİ ÇOK KADEMELİ
SANTRİFÜJ POMPALAR

Komple Paslanmaz Çelik Dik Milli Çok Kademeli Santrifüj Pompalar

KO ST Serisi



Suyla temas eden tüm yüzeyleri AISI304 kalite paslanmaz çelik olup, kaliteli, kompakt yapılı, yüksek verimli pompalardır. Altan giriş, üstten çıkış bağlantı yapısıyla, hidrofor sistemlerinde az yer kaplamakta ve tercih edilmektedir.

Kullanım Alanları

- Su arıtma sistemleri
- Konutsal ve ticari binalarda basınçlı su temini
- Bahçe sulama sistemleri
- Tarımsal sulama sistemleri
- Endüstriyel uygulamalar
- Su arıtma sistemleri
- Temiz su transferi

Pompa Özellikleri

- Pompa Gövdesi : AISI304 Paslanmaz Çelik
- Fan & Difüzör : AISI304 Paslanmaz Çelik
- Pompa Mili : AISI420 Paslanmaz Çelik
- Mekanik Salmastra : Karbon / Seramik / EPDM

Teknik Özellikler

- Maksimum Debi : 28 m³/h
- Maksimum Basınç : 220 mSS
- Bağlantı Çapı : 1" & 2"
- Basınç Sınıfı : PN16
- Azami Ortam Sıcaklığı : 40°C
- Akışkan Sıcaklığı : 0 - 50°C
- Akışkan Niteliği : Temiz, katı partikül içermeyen, kimyasal olarak nötr su
- Devir Sayısı : 2900 d/dk
- Şebeke Bağlantısı : 3*400V - 50 Hz
- Motor Gücü : 0,37 - 7,5 kW
- Koruma Sınıfı : IP54
- İzolasyon Sınıfı : F

Tanımlama Kodu

KO ST 10 / 7 / 30



KO ST Serisi Eğri Ailesi

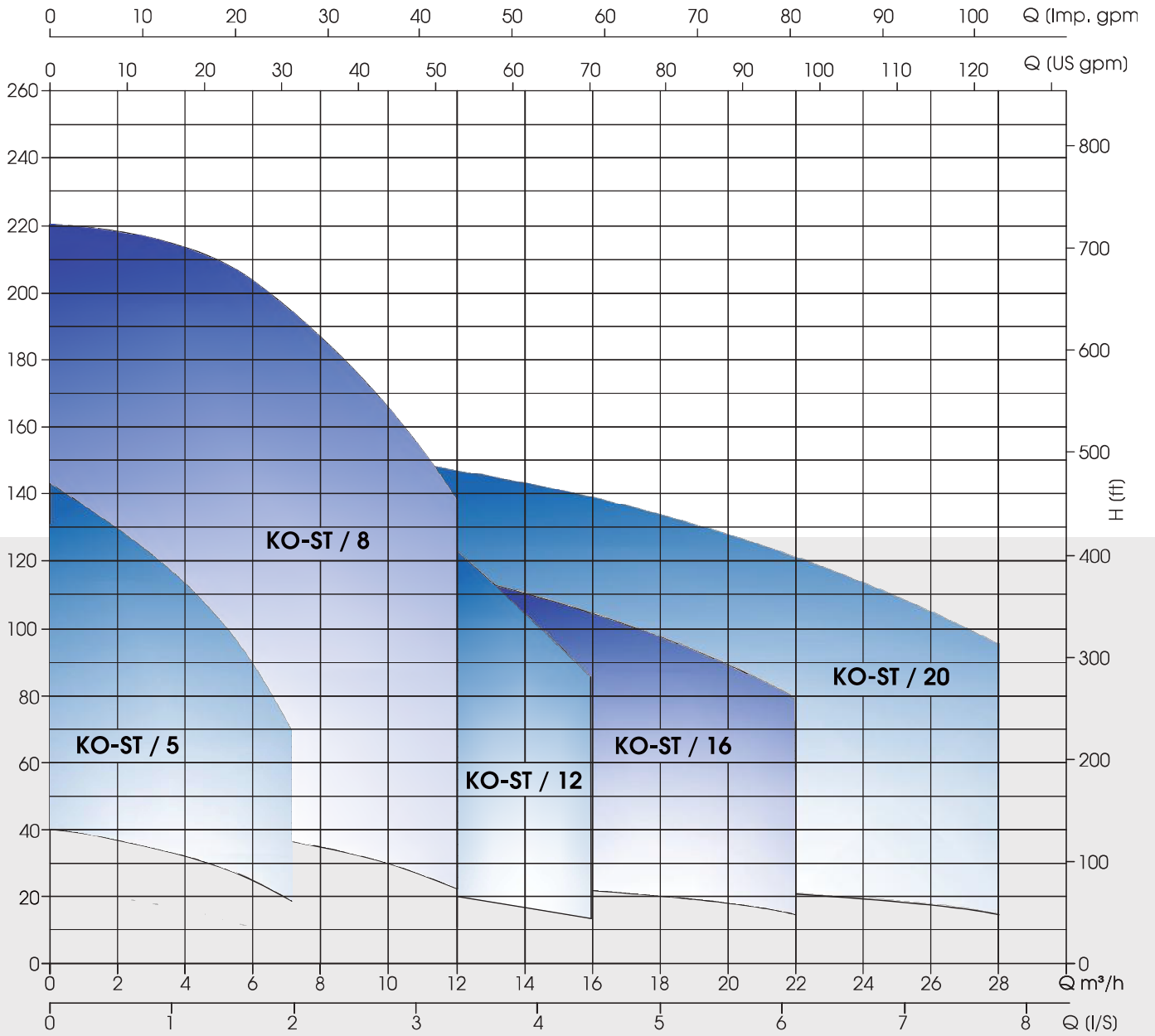

KO ST Serisi Performans Eğrileri

KO ST 5 Serisi

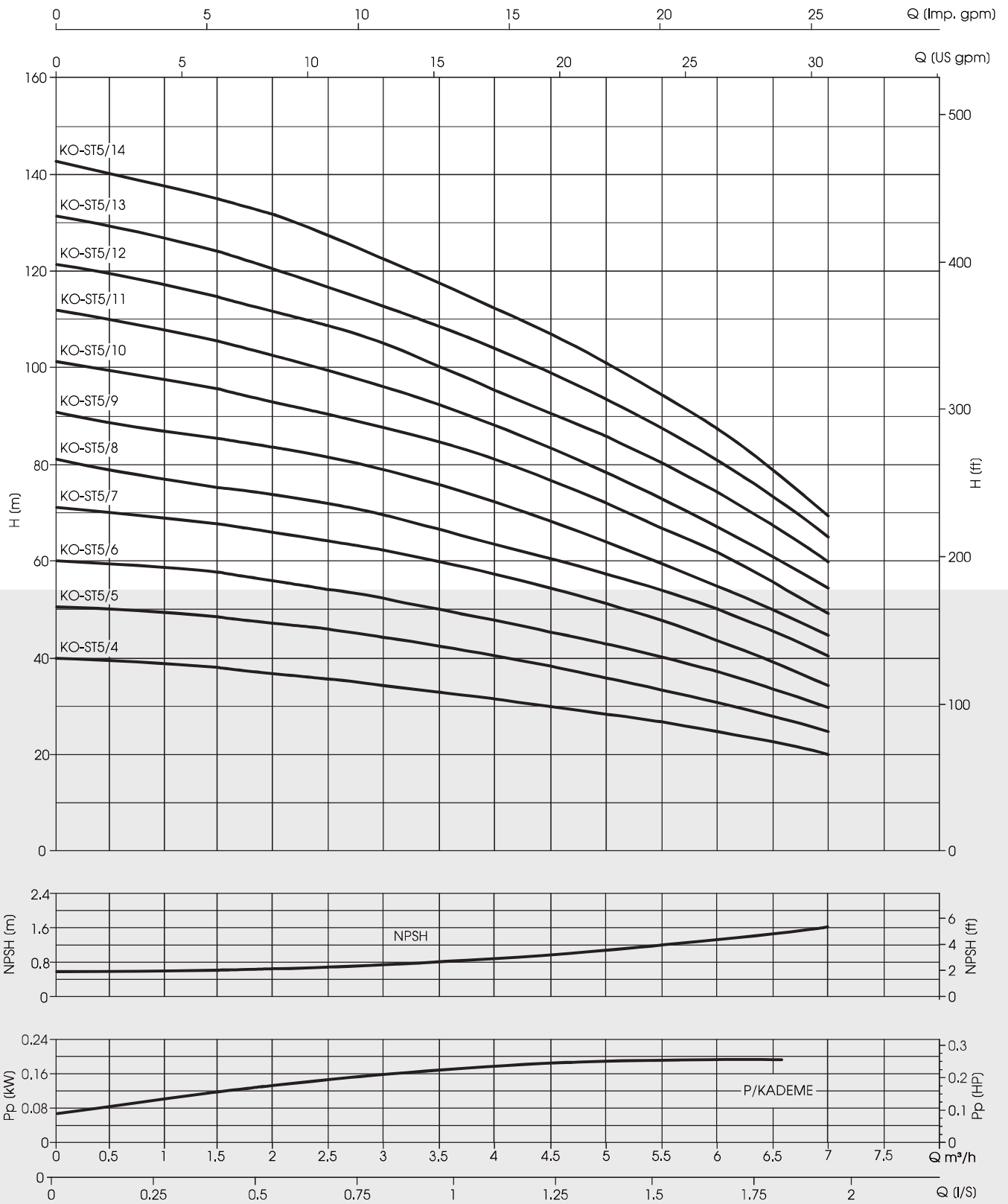

KO ST Serisi Performans Eğrileri

KO ST 8 Serisi

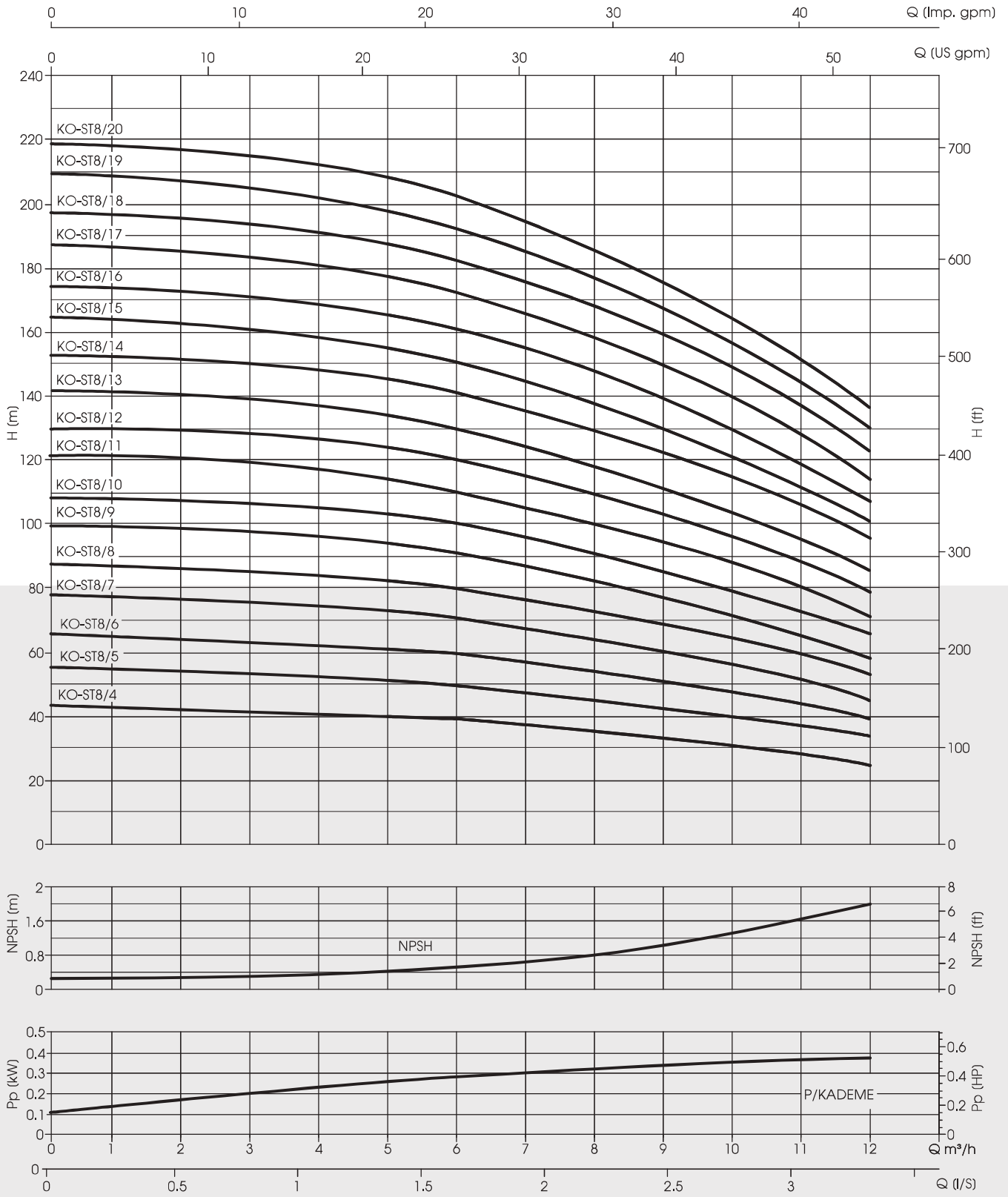

KO ST Serisi Performans Eğrileri

KO ST 12 Serisi

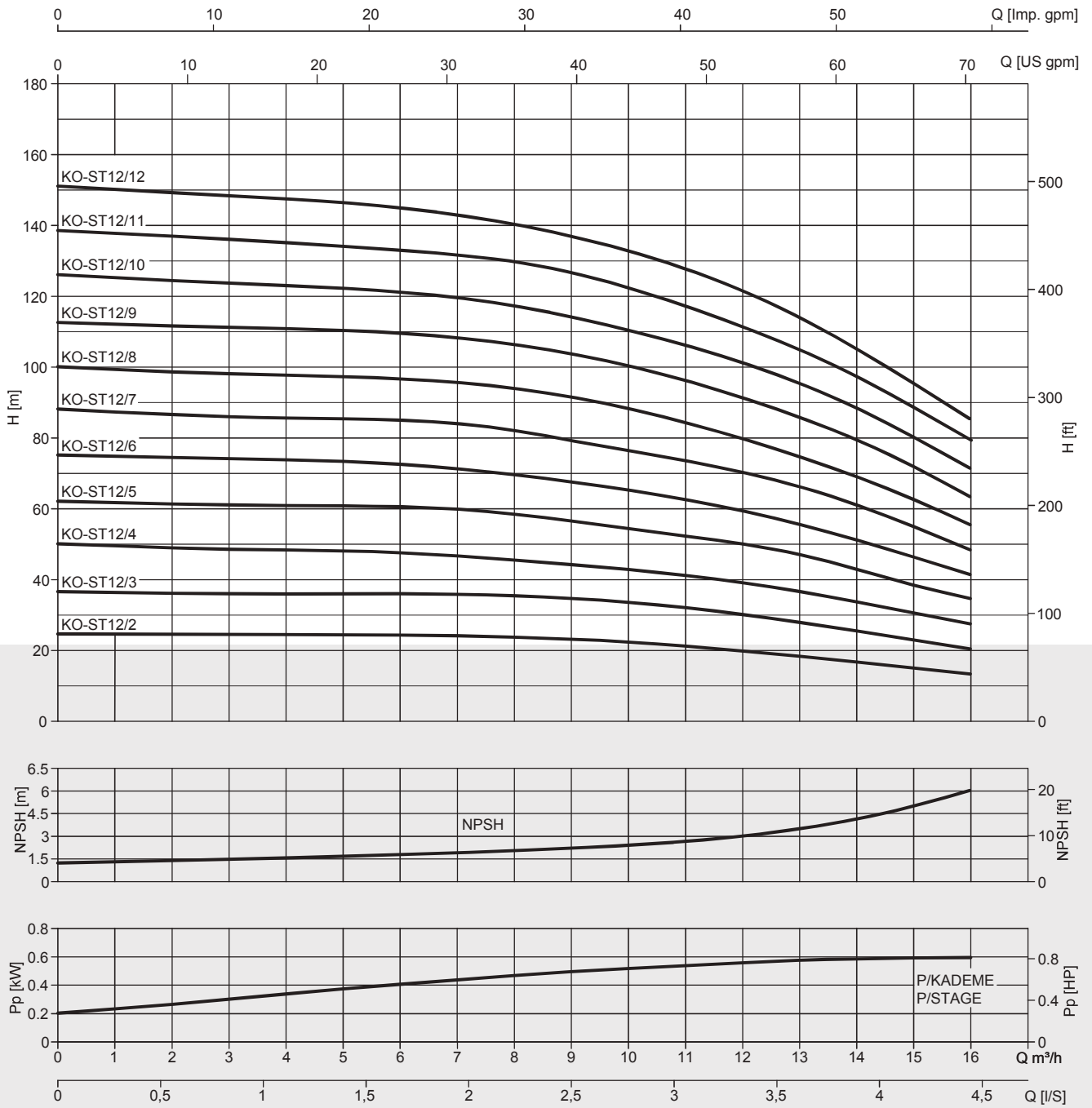

KO ST Serisi Performans Eğrileri

KO ST 16 Serisi

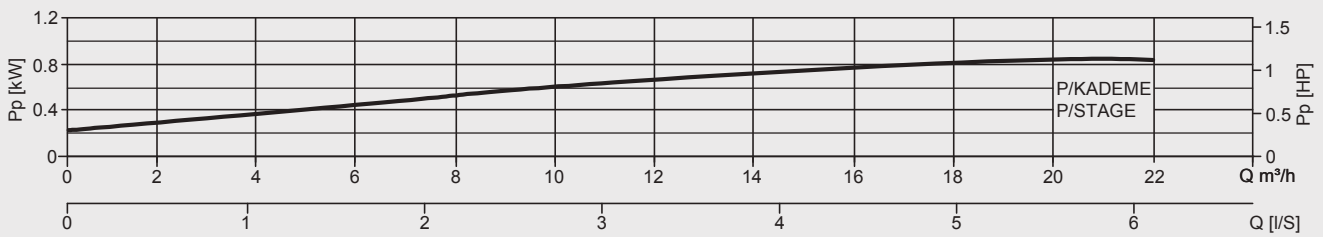
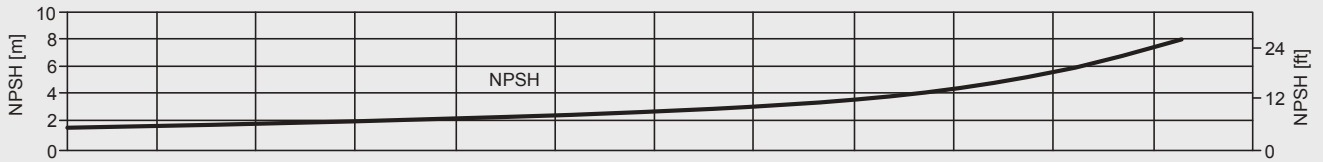
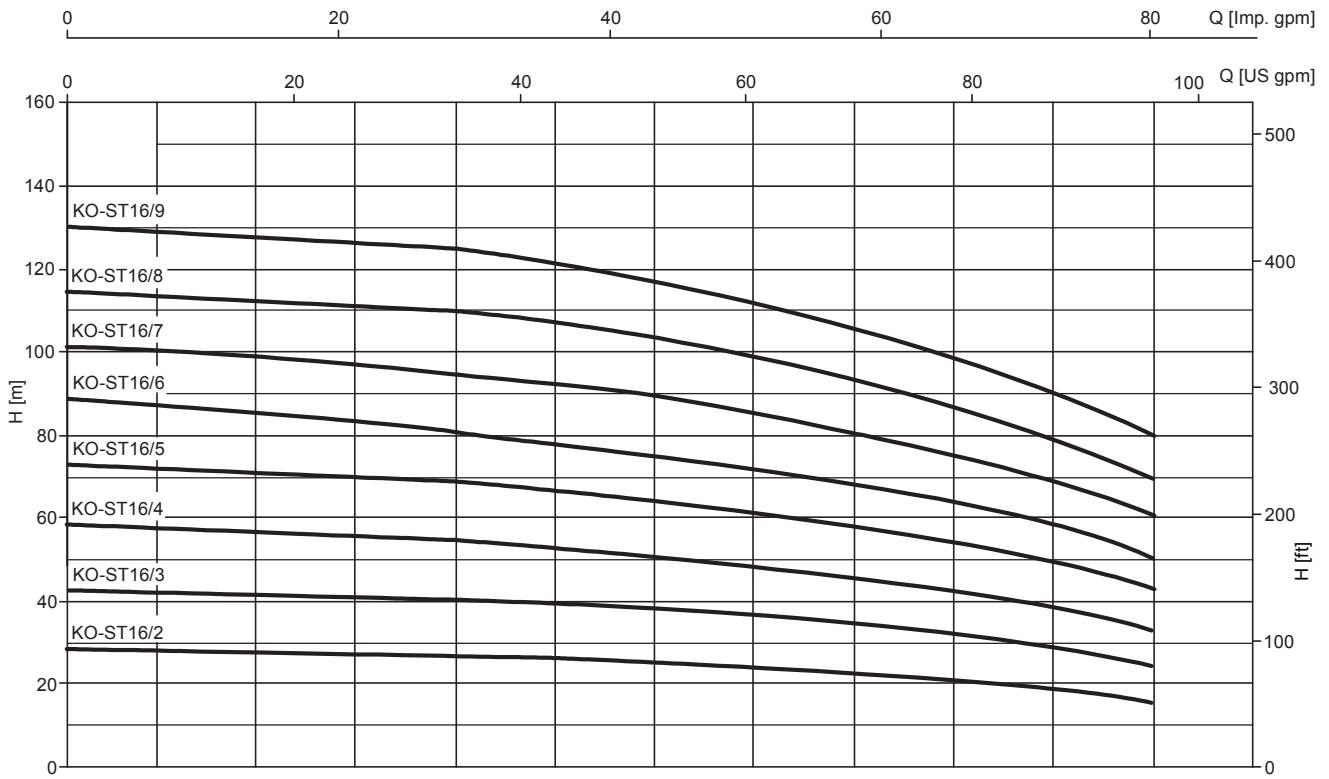

KO ST Serisi Performans Eğrileri

KO ST 20 Serisi

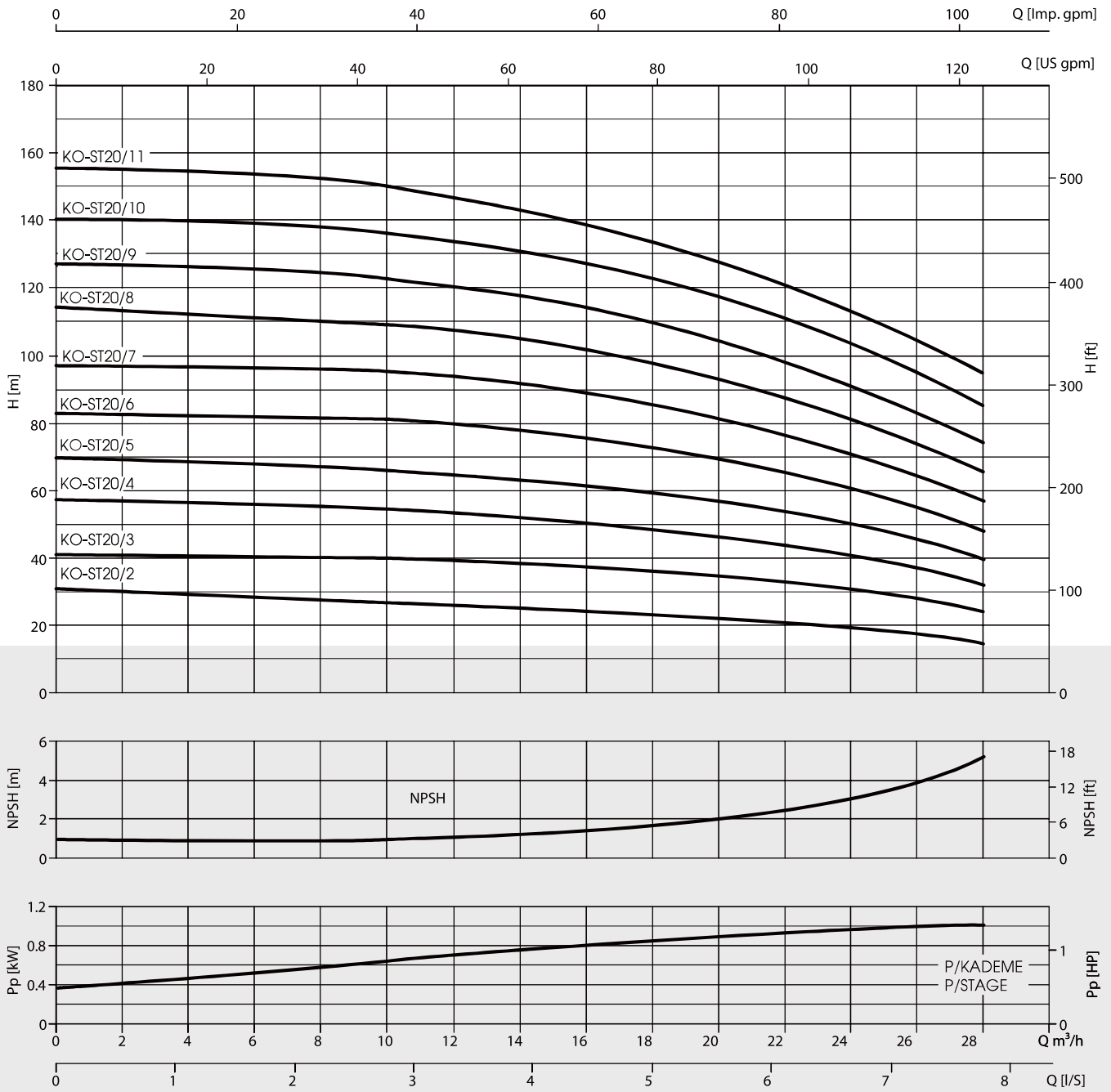

KO ST Serisi Ölçüler ve Ağırlıklar

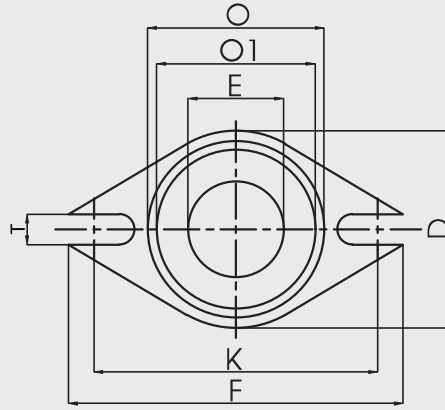
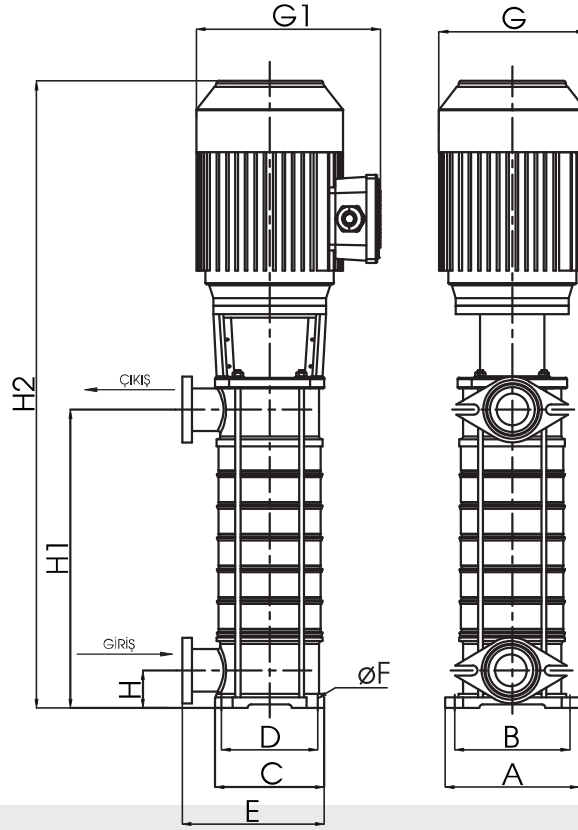

MODEL	ÖLÇÜLER						
	D	E	K	F	O	O1	B
KO-ST-5	65	27	90	108	51	45	10
KO-ST-8	100	55	120	143	95	85	10
KO-ST-12	100	55	120	143	95	85	10
KO-ST-16	100	55	120	143	95	85	10
KO-ST-20	100	55	120	143	95	85	10

KO ST Serisi Ölçüler ve Ağırlıklar

MODEL	ÖLÇÜLER												
	Giriş	Çıkış	A	B	C	D	E	ØF	H	H1	H2	G	G1
KO-ST5/4-075	1"	1"	150	126	120	64	145	11	45	209	560	156	196
KO-ST5/5-11										236	587		
KO-ST5/6-11										263	614		
KO-ST5/7-15										290	696	176	214
KO-ST5/8-15										317	723		
KO-ST5/9-22										344	750		
KO-ST5/10-22										371	777		
KO-ST5/11-22										398	804		
KO-ST5/12-22										425	831		
KO-ST5/13-30										457	900		
KO-ST5/14-30										479	927		

MODEL	ÖLÇÜLER												
	Giriş	Çıkış	A	B	C	D	E	ØF	H	H1	H2	G	G1
KO-ST8/4-15	2"	2"	190	156	155	96	215	13	53	239	615	176	214
KO-ST8/5-22										269	690		
KO-ST8/6-22										299	720		
KO-ST8/7-22										329	750	194	231
KO-ST8/8-30										359	780		
KO-ST8/9-40										389	852		
KO-ST8/10-40										419	902		
KO-ST8/11-40										449	932		
KO-ST8/12-40										479	962		
KO-ST8/13-55										509	992		
KO-ST8/14-55										539	1120	300	318
KO-ST8/15-55										569	1150		
KO-ST8/16-55										599	1180		
KO-ST8/17-75										629	1210		
KO-ST8/18-75										659	1240		
KO-ST8/19-75										689	1270		
KO-ST8/20-75										719	1300		

MODEL	ÖLÇÜLER												
	Giriş	Çıkış	A	B	C	D	E	ØF	H	H1	H2	G	G1
KO-ST12/2-15	2"	2"	190	156	155	96	215	13	53	179	610	156	196
KO-ST12/3-22										209	640		
KO-ST12/4-30										239	670		
KO-ST12/5-30										269	732	194	231
KO-ST12/6-40										299	762		
KO-ST12/7-55										329	792		
KO-ST12/8-55										359	840	300	318
KO-ST12/9-55										399	970		
KO-ST12/10-75										419	1000		
KO-ST12/11-75										449	1030		
KO-ST12/12-75										479	1060		

MODEL	ÖLÇÜLER												
	Giriş	Çıkış	A	B	C	D	E	ØF	H	H1	H2	G	G1
KO-ST16/2-22	2"	2"	190	156	155	96	215	13	53	194	670	176	214
KO-ST16/3-30										239	722		
KO-ST16/4-40										284	768		
KO-ST16/5-55										329	910	218	254
KO-ST16/6-55										374	955		
KO-ST16/7-75										419	1000		
KO-ST16/8-75										464	1045	300	318
KO-ST16/9-75										509	1090		

MODEL	ÖLÇÜLER												
	Giriş	Çıkış	A	B	C	D	E	ØF	H	H1	H2	G	G1
KO-ST20/2-22	2"	2"	190	156	155	96	215	13	53	194	670	176	214
KO-ST20/3-40										239	722		
KO-ST20/4-55										284	768		
KO-ST20/5-55										329	910	218	254
KO-ST20/6-75										374	955		
KO-ST20/7-75										419	1000		
KO-ST20/8-11										464	1045	300	318
KO-ST20/9-11										509	1090		
KO-ST20/10-11										554	1135		
KO-ST20/11-11										599	1180		

aps[®]

ALP Pompa Teknolojileri San. ve Tic. A.Ş.

Dudullu OSB. 2. Cad. No:14 34775 Ümraniye - İSTANBUL/TURKEY

T: +90 (216) 561 47 74 F: +90 (216) 561 47 50